

# FLEXブルカット 取り扱い説明書

**FLEXブルカット**はGT-Roller Flex2専用の、高性能防振パッドです。  
世界最高レベルの防振性能を実現します。

25～50km/hの振動を平均35%の除去※に成功しました。

※GT-Roller Flex2を床に直置きした場合との比較(当社テスト結果)

本製品は防振を目的としたもので、トレーニング中の騒音を減らすものではありません

## ○使用方法

右図の通り、GT-RollerFlex2のローラーユニットの下に敷いてください。

ローラーユニットの脚部を**FLEXブルカット**の穴にしっかりと入っていることを確認してください。

お客様でご用意ください

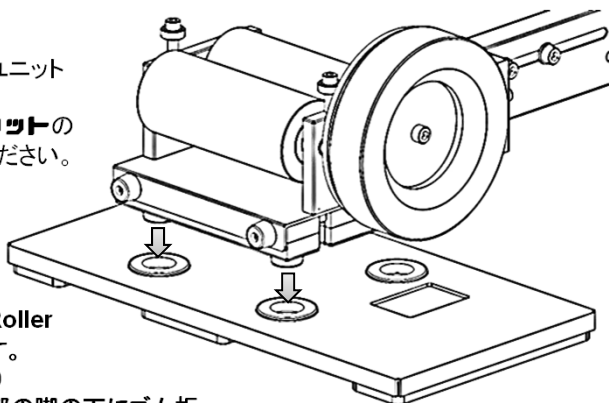

## ○セッティング

**FLEXブルカット**を使用すると、GT-Roller Flex2の後部が5～7mmほど高くなります。

(高さは、お客様の体重などで変化します)

それに合わせて、GT-RollerFlex2の前部の脚の下にゴム板、雑誌などを入れて、ローラーを水平にしてください。

## ○調整方法

基本的に、GT-RollerFlex2の下に敷くだけで高い効果を得られますが、床の構造、設置場所によっては、その性能を発揮出来ない場合があります。同じ部屋の床でも場所により床剛性が違います。床剛性が高い方が振動の発生も少なく、音も静かです。また、設置場所によっては**FLEXブルカット**の下に薄い防振ゴムやスポンジを挿入したほうが良い場合があります。調整のコツは、常用するスピード域で、低い音(部屋全体から出ているような音)が少なくなるようにします。調整後は同じ場所にトレーナーを設置することをお勧めします。

## ⚠ 注意事項(ご使用前に必ずお読み下さい)

- ✓本製品、トレーナーの設置は本説明書を従い、正しく設置してください。
- ✓本製品は室内専用です、斜面や凸凹がある場所には使用しないでください。脱落転倒の恐れがあります。
- ✓激しい体重移動やトレーニングを行うと、トレーナーが本製品から脱落し、転倒する恐れがあります。
- ✓設置方法や使用方法の間違ひによる破損、損害など、商品の品質にかかわらない問題の場合、当方では返品、交換をお受けしておりませんので、予めご了承ください。
- ✓本製品を使用した場合の事故等につきましては、全て使用者の自己責任とし当方では一切の責任を負いません。
- ✓トレーニング前、トレーニング中においても、設置状態を良く確認して下さい。
- ✓本製品は防振を目的としたもので、トレーニング中の騒音を減らすものではありません。
- ✓より詳しい情報は <http://www.growtac.com> にアクセスください。

## ○保障に関して 保障期間はご購入日から3ヶ月間

購入日が確認できるレシートなどが無い場合は保証が出来ません。

また、以下の場合にも保障が出来ません。

- ✓注意事項に反する取扱いによって発生した故障、損傷
- ✓天災などが原因の故障、損傷
- ✓ご購入後の輸送、移動中に不適當な扱いによる故障、損傷